

Nachrichten

- 4 Neuer Geschäftsführer bei Seppelfricke
Danfoss: Kim Fausing ist Präsident und CEO
Duravit: Stefan Knoll neuer Verkaufsleiter Süd
Grünbeck erweitert Geschäftsführung
- 6 K. Posteher übernimmt Sita-Marketingleitung
ZVKKW mit neuem Präsidium
ARGE Neue Medien stellt sich neu auf
- 7 Wilo-Gruppe richtet den Vorstand neu aus
Dritte Generation in Roth Geschäftsführung
- 8 Aus Gütegemeinschaft wird
„Gesamtverband Messing-Sanitär“
SHK AG künftig mit Doppelspitze
- 9 Leserbrief: Bedeutende Funktions- und Designfehler
- 10 Neuer Markenauftritt: Aus Ardino wird Dirano
Uponor eröffnet Werk und Büro in China
Ideal Standard investiert in Wachstum

Markt-Umfeld

- 18 Die Hoesch-Dynastie:
275 Jahre Tradition und Innovation
- 20 Wirksame Wassertherapie
- 22 Vorfertigung verändert Badrenovierung
- 24 Badsanierung: Zwei Drittel setzen auf Profis
- 26 Vorwandinstallation – mal ganz anders
- 32 Deutscher Hochbau bleibt auf Wachstumskurs

Planen & Bauen – Digital

- 36 VDI sieht gute Chancen durch Digitalisierung
- 38 Digitale Geschäftsprozesse für den Weg
in das papierlose Zeitalter
- 42 Die kollektive Kraft des Internets der Dinge ausschöpfen
- 44 BIM-Prozess in der Architektur
und in der Sanitärbranche
- 48 Evolution des integralen Bauplanungsprozesses
- 52 Delabie zu BIM und dessen Herausforderungen

Nutzfahrzeuge

- 62 Mercedes-Benz setzt auf Effizienz
in der gesamten Wertschöpfungskette

Sanitär journal

für BAD-Design und SHK-Systemtechniken



11 ausgezeichnet & schön

Es gibt viele Preise und Awards, mit denen Hersteller ihrem Produkt nicht nur ein schönes Aussehen, sondern auch Funktionalität, Effizienz oder etwa Nachhaltigkeit bescheinigen lassen. Daher lohnt sich immer ein Blick auf ausgezeichnete Produkte. Wie die Gewinner des Wettbewerbs „Design Plus powered by ISH“.



20 heiß & kalt

Da wird einem heiß und kalt: In Zusammenarbeit mit Medizinern und Physiotherapeuten hat sich Hansa intensiv mit Duschverhalten auseinandergesetzt. Primär stand der Gesundheitsaspekt im Vordergrund. Ein Ergebnis: Mit gesetzten Kalt-Warm-Temperaturreizen lassen sich sogar chronische Beschwerden behandeln.



22 intelligent & präzise

Ein Traum für jeden Betrieb: volle Auftragsbücher, hohe Kundenzufriedenheit. Die Realität sieht jedoch anders aus: Statt auf zufriedene Mienen trifft man auf überlastetes Personal, damit einhergehend oft höhere Reklamationsquoten. Im Sanitärbereich lautet als Lösung das Zauberwort: intelligente Vorwandtechnik.



32 höher & größer

Der positive Trend im deutschen Hochbau hält an! Wesentliche Triebfeder war der Wohnungsbau. Damit wächst der deutsche Hochbau bereits das dritte Jahr in Folge. Herausgefunden hat dies der OC&C Strategy Consultants in der jährlichen Hochbauproggnose. Hier lohnt sich der Blick auf die Zahlen im Detail...



36 digital & effektiv

Die Digitalisierung macht auch vor der Sanitärbranche nicht halt. Oft sieht sie sich aber noch einer gewissen Skepsis gegenüber. Insbesondere Mittelständler agieren zurückhaltend. Dabei verändert die Digitalisierung häufig alles: Wertschöpfungsketten, Produkte, Geschäftsmodelle, Prozesse und die Kommunikation.



38 zukunftsfähig & papierlos

Mit Software den Weg zu einem papierlosen Büro ebnen... Der Hamburger SHK-Betrieb haase & ruther hat diesen Schritt gewagt, um flexibler und vor allem wirtschaftlicher zu werden. Mit dem Umstieg kann das Unternehmen nun vollständig digitale Belege aller Vorgänge und Projekte nachvollziehbar visualisieren.

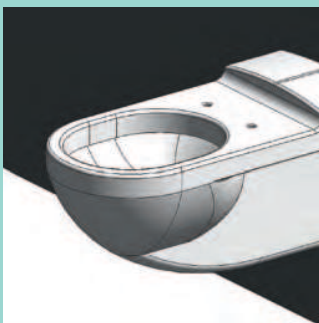

44 weiterentwickelt & etabliert

Ein Gebäude komplett programmieren und modularisieren? In der Bauwelt gibt es viele Meinungen darüber, ob BIM tatsächlich zu den wichtigsten Weiterentwicklungen in der Branche zählt. Duravit sagt klar: ja! Und bekennt sich zur BIM-Strategie: Aktuell nutzen 4.000 Planer und Architekten aus 139 Ländern die Daten.



62 optimiert & sparsam

Kraftstoff sparen mit Technik und Vernetzung: Mit einem Bündel an Maßnahmen erschließt Mercedes-Benz Potentiale zur Kraftstoff-Einsparung und Effizienzsteigerung im Transportsektor. „Road Efficiency“ lautet das Schlagwort. Dazu zählen weiterentwickelte Motoren und ein optimierter Antriebsstrang für den Actros.



- 11 Ausgezeichnet!
- 12 Design-Preis für besondere Produkte
- 13 „Branche arbeitet auf hohem Niveau“

Produkt-Info

- 28 Sanit: Elegante Bad-Sanierung
Conel: Mit der neuen Generation von „VIS“
Schell: WC-Module komplettieren Sortiment
- 29 Viega: „Eco Plus“-Element für Waschtische
Hansa: Unterputzsystem für optimale Montage
Grohe: „Rapid SL“ mit neuen Feinessen
- 30 Grumbach: WC-Stein misst nur 8 Zentimeter
Rigips: Für den sicheren Badaus- und -umbau
KWC: Neue „Bluebox“ für alle Unterputzlinien
- 31 Conti+: Die „Congenial“-Idee
Grundfos: Dosiersets für schnelle Anwendung
- 56 Schmiedl: Neue Armaturenlinie
Sanit: Entwickelt spezielle Waschtisch-Garnitur
KWC: „Intro“ – das Basisprogramm
- 57 ZAPP-ZIMMERMANN: „Kombischott ZZ-Steine 170 BDS-N“
Doyma: Neue Dichtungssysteme
Fränkische: Großes Brandschutzsortiment
- 58 KaMo: Innovatives „3-Leiter-Modul“
Taconova: Neue Frischwarmwasserstationen
Oventrop: Neue Hygiene-Spülstation
- 59 Danfoss: Kompakte Hygiene-Lösung
Zewotherm: Neu – Dezentrale Stationen
Afriso: Manche mögen's nicht so heiß
- 60 perma-trade: Trinkwasserbehandlung
Grünbeck: Intelligente Enthärtung
- 61 Aluca: Macht Jumpy zum Raumwunder

Register

- 63 Impressum
- 64 Personen / Firmen / Verbände

Messe-Termin

- Frankfurt/M: IAA PKW (14. – 24.09.2017)
- Leipzig: efa (20. – 22.09.2017)
- Bologna: CERSAIE (25. – 29.09.2017)